

LED Svítlna Solarstorm návod k použití

Popis prvků svítlny:

1. krytka čoček
2. tělo svítlny ze slitiny hliníku s chladícím profilem
3. čočky z tvrzeného skla
4. 2x led čip Cree XM-L2
5. reflektor
6. indikátor stavu baterie
7. elektronický spínač

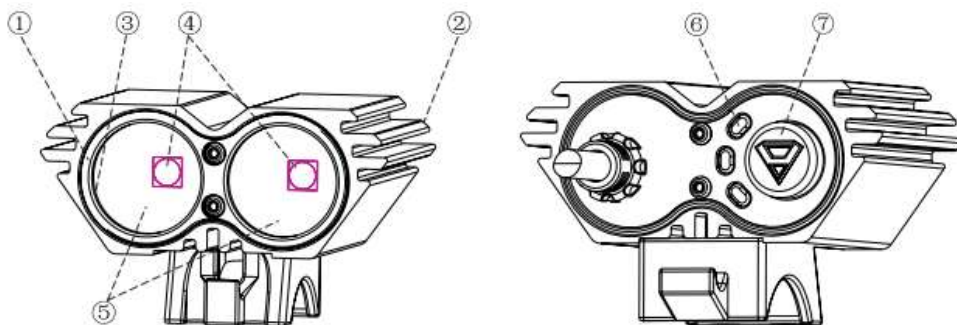

Použití, funkce, údržba:

Před prvním použitím nabijte baterii - viz pokyny k nabíjení a "**Bezpečnostní pokyny**". **Instalace na kolo:** držák svítlny upněte pomocí gumového úchytu na řídítka. Pomocí popruhů bezpečně a pevně uchyťte baterii k rámu kola, nebo pod představec (je-li dostatečně dlouhý). Zkontrolujte, zda je svítlna na řídítkách pevně uchycena. Průběžně kontrolujte dotažení všech součástí (reflektor, držák atd.). **Provoz:** Svítlnu připojte kabelem k akumulátoru. Svítlna disponuje třemi módy výkonu, nízký-střední-vysoký. Svítlna se standardně zapíná v nízkém módu a to krátkým stisknutím tlačítka (7). Při dalším stisknutí tlačítka dojde ke změně módu na střední a po dalším stisknutí na vysoký. Skrytý mód stroboskop se aktivuje přidržetím tlačítka (7) po dobu dvou vteřin. Indikátor stavu baterie (6) se třemi diodami zobrazuje orientační stav: 3 diody > 90%, 2 diody > 50%, 1 dioda > 20%, blikající dioda = akumulátor téměř vybitý (přibližné hodnoty). Elektronika svítlny kontroluje její provozní teplotu a při překročení mezní hodnoty (kolem 70 °C) přepne automaticky na nižší výkonnostní režim. Svítlna má malý odběr proudu i v pohotovostním stavu, po použití ji tedy vždy odpojte od baterie. Při provozu na komunikacích světlo vždy sklopte co nejbližší před kolo, aby nedocházelo k oslňování ostatních účastníků silničního provozu. **Údržba:** svítlnu udržujte v čistotě pomocí měkkého hadříku, případně lehce navlhčeného. Nepoužívejte k čištění žádná chemická rozpouštědla či houbičky na drhnutí apod.

Nabíjení akumulátoru:

Při nabíjení dodržujte bezpečnost pro nabíjení Li-Ion akumulátoru, viz „**Bezpečnostní pokyny**“ níže. Nabíjet lze pouze nabíječkou k tomu určenou (8.4V/230V). Kabel svítlny připojte přes konektor jack k nabíječce 8.4V. Nabíječku zapojte do el.sítě 230V. LED indikátor nabíjení na nabíječce informuje o stavu nabíjení: červená nabíjí, zelená nabíjení ukončeno. Po ukončení nabíjení odpojte co nejdříve akumulátor od nabíječky a tu také odpojte od el.sítě. Nabíjení akumulátoru může trvat v závislosti na kapacitě a vybití 2 až 6 hodin.

Údržba akumulátoru:

Nikdy neodstavujte vybitý nebo málo nabitý akumulátor na delší dobu. Při odstavení i plně nabitého akumulátoru na dobu delší než 3 měsíce může docházet ke zkrácování životnosti (snižování kapacity) akumulátoru, případně i k jeho zničení. Proto doporučujeme vždy jednou za toto období akumulátor nabít a opět uložit, ideálně provést cyklus nabití-vybití-nabití na 70%. Akumulátor skladujte na suchém a chladnějším místě (ideálně 15-20°C). **Akumulátorům nejvíce škodí podbíjení, pokud tedy zjistíte, že je akumulátor slabý, odpojte jej od svítlny a co nejdříve nabijte.** Akumulátor není vhodné používat při teplotách kolem bodu mrazu a nižších. Jeho kapacita je nižší a může dojít ke zkrácování životnosti.



Bezpečnostní pokyny a důležitá upozornění: Akumulátor svítlny je určen zkušeným uživatelům. Li-Ion akumulátory jsou při nesprávném použití velmi nebezpečné - hrozí nebezpečí vzplanutí-popálenin, požáru či výbuchu. Proto ve vlastním zájmu **dbajte na tyto pokyny:** Li-Ion akumulátor není vodotěsný a je nutné jej před vodou chránit, aby nedošlo ke zkratování. Dále je nutné akumulátor chránit před nárazy. Při nabíjení akumulátoru umístěte nabíječku na nehořlavý povrch (beton, dlažba, minimálně 1m²) **do místnosti bez přítomnosti osob či zvířat** a po nabití akumulátor odpojte co nejdříve od nabíječky. Pokud by došlo k úniku elektrolytu, zabraňte styku s kůží a očima, při zasažení okamžitě vyhledejte lékařskou pomoc. **Pokud by se akumulátor začal při nabíjení nebo provozu přehřívat, deformovat, kouřit nebo projevoval jiné anomálie, ihned ho přestaňte používat a vzdalte se od něj, hrozí nebezpečí vzplanutí, výbuchu.** Při manipulaci s poškozeným akumulátorem používejte ochranné pomůcky (pracovní rukavice, oblek, prac.brýle) a pokud je to možné, odevzdejte ho v nejbližší sběrně použitých baterií či v místě nákupu. Akumulátor nenoste na těle (ani v batohu).

Nesvíte nikomu ani sobě do očí, hrozí trvalé poškození zraku. Akumulátor i svítlnu držte z dosahu dětí !

Záruční podmínky

Vážený zákazníku,

před prvním použitím výrobku si pečlivě přečtěte jeho návod k obsluze v českém jazyce a důsledně se jím řiďte. Při používání výrobku k jinému účelu nebo používáním v rozporu s návodem se vystavujete riziku, že eventuelní reklamace nebude uznána za oprávněnou. Doporučujeme Vám po dobu záruční lhůty uchovat původní obaly k výrobku pro případný transport tak, aby se předešlo vnějšímu poškození výrobku během budoucí možné přepravy a manipulaci s výrobkem.

Záruka na výrobek se vztahuje pouze v případech, kdy byly dodrženy tyto podmínky:

- výrobek je používán pouze k účelu, ke kterému je určen a který je popsán v příloženém návodu k použití. V některých případech je nutno se řídit i návodem na přístroj spolupracující (týká se např. nabíječek, akumulátorů, baterií, příslušenství apod.).
- výrobek je používán a správně udržován podle návodu, je používán šetrně, pozorně a je nepřetěžován (např. ponechání svítivky v provozu na vysoký režim a tím způsobené spálení čipu nebo elektroniky vlivem vysoké teploty)
- výrobek je používán výhradně k osobním účelům, z toho je vyloučeno jakékoliv užívání pro profesionální či jinou výdělečnou činnost.
- výrobek nebyl vystaven nepříznivému vnějšímu vlivu, např. slunečnímu a jinému záření či elektromagnetickému poli, náhlým změnám teploty a atmosférické vlhkosti, použití v silničním provozu v zimních měsících a tím vystavení působení soli k údržbě silnic, vniknutí tekutiny, vniknutí předmětu či hmyzu, přepětí v síti, přepětí nebo zkratu na vstupech, výstupech nebo na krytu, napětí vzniklému při elektrostatickém výboji (např. blesku), chybnému napájecímu nebo vstupnímu napětí a nevhodné polaritě tohoto napětí.
- výrobek nebyl udržován ani čištěn nevhodným způsobem nebo nevhodnými čistícími prostředky.
- výrobek nebyl kýmkoliv upravován, modifikován nebo adaptován za účelem změn nebo rozšíření funkcí výrobku oproti zakoupenému provedení.
- výrobek je používán s doporučeným neopotřebovaným příslušenstvím, přičemž příslušenství, podléhající rychlejšímu opotřebení (např. baterie) je mu včas obměňováno.
- výrobek není mechanicky, tepelně nebo chemicky poškozen; neměl sejmутý ochranný kryt, nemá odstraněny nebo smazány štítky, poškozeny plomby a šrouby nebo není poškozen otřesy, pádem, promáčknutím, teplem, tekutinou (i z baterií), zlomením nebo přetržením kabelu, konektoru, krytu či jiné části, včetně poškození v průběhu přepravy po převzetí výrobku kupujícím.
- výrobek je používán v souladu se zákony, technickými normami a bezpečnostními předpisy platnými v České republice, a též na vstupy a výstupy výrobku jsou přivedeny signály a připojeny výrobky odpovídající těmto normám.

Záruční podmínky pro akumulátory, které jsou součástí balení přístroje nebo samostatné:

Záruka na akumulátory je 24 měsíců, tato doba však není dobou životnosti výrobku (akumulátoru/baterie). Záruka se nevztahuje na postupný či náhlý úbytek kapacity baterií a akumulátorů, což je považováno za běžné opotřebení. Případný výrazný a náhlý úbytek kapacity je zpravidla způsoben přetěžováním, zanedbaným dobíjením a dalším nevhodným použitím. Reklamaci nelze uznat, je-li např. akumulátor vybitý, dlouhodobě nepoužívaný, nedostatečně nabitý, jde-li o akumulátor vykazující znaky ukončené životnosti bez vlivu výrobní závady, byť dosud neproběhla záruční doba. Životnost akumulátoru je při běžném používání minimálně 6 měsíců.

Za rozpor s kupní smlouvou ani za reklamovatelnou vadu není považováno:

- Opotřebení výrobku nebo částí výrobku způsobené používáním výrobku nebo části výrobku (např. vybití baterie, snížení kapacity akumulátorů, opotřebení mechanických částí, opotřebení přírodních kabelů).
- Rozpor způsobený jiným než obvyklým používáním výrobku.
- Reklamace parametrů, které nejsou uvedeny v návodu ani v jiné obchodně-technické dokumentaci
- Domnělé vady, které není schopen koncový spotřebitel autorizovanému servisu hodnověrně předvést či jinak doložit.

Na dárky, přidané k výrobku při prodeji a jejichž cena nebyla spotřebiteli účtována, není poskytována záruka. Při odstoupení od kupní smlouvy je spotřebitel povinen vrátit kompletní výrobek včetně veškerého dodaného příslušenství, návod k použití, záruční list a ochranný obal (např. pouzdro, krytka, brašna).